

# 产 品 规 格 书

## Product specification

产品名称	直线调整架
Products type	
产品规格	X11-100 系列
Specification	
产品型号	X11-100L、 X11-100R、 X11-100C、 X11-100CZ
Products series	
此滑台为复坦希公司标准规格，订购量 1-100 台之间，可在当日发货。订购量大于 100 台，请联系我们确认货期。 发询价单至邮箱： <a href="mailto:futansi@futansi.com">futansi@futansi.com</a> 也可致电：021-69790531，欢迎垂询！	
  	



核准	审核	制订
FTS	<i>FTS</i>	FTS

### 一. 滑台定义:

此滑台的导向机构为十字交叉滚柱导轨，通过微分头进给机构运转，锁紧机构为锁止板侧面固定。

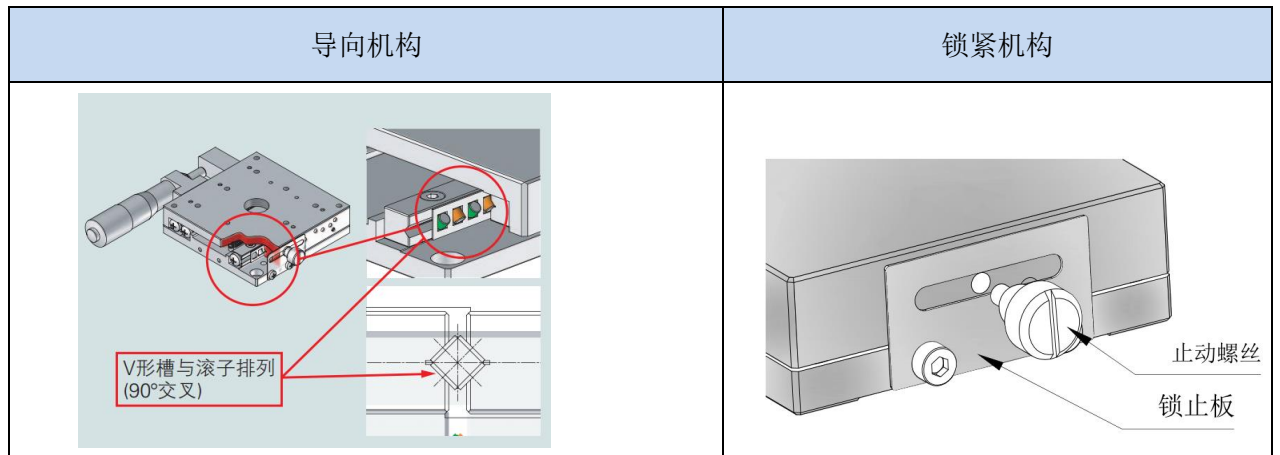

### 二. 滑台安装方法:

将滑台安装到使用台面上时，采取向右或向左移动滑台面，用固定螺丝锁紧的方法，请参见下图：

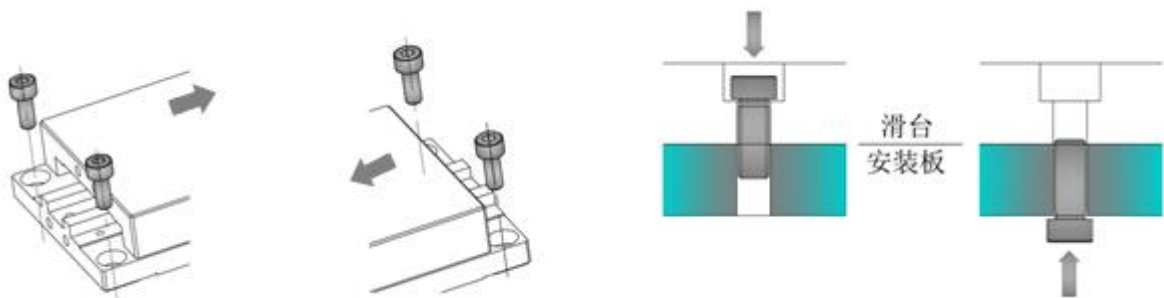

### 三. 型号表示方法:

X 11 — 100 □ □

①                      ②                      ③

基本型号                      类型                      类型

L: 左型                      Z: Z轴配置  
R: 右型  
C: 中心

### 四. 基本参数:

X11-100 系列				
型号	X11-100L	X11-100R	X11-100C	X11-100CZ
分辨率	10 μm			
驱动方式	微分头			
工作台面尺寸	100x100mm			
行程	±12.5mm			
导轨	十字交叉滚柱导轨			
自重	0.7kg			
材质-表面处理	铝-黑色氧化处理			

五. 外形尺寸图

■ X11-100L

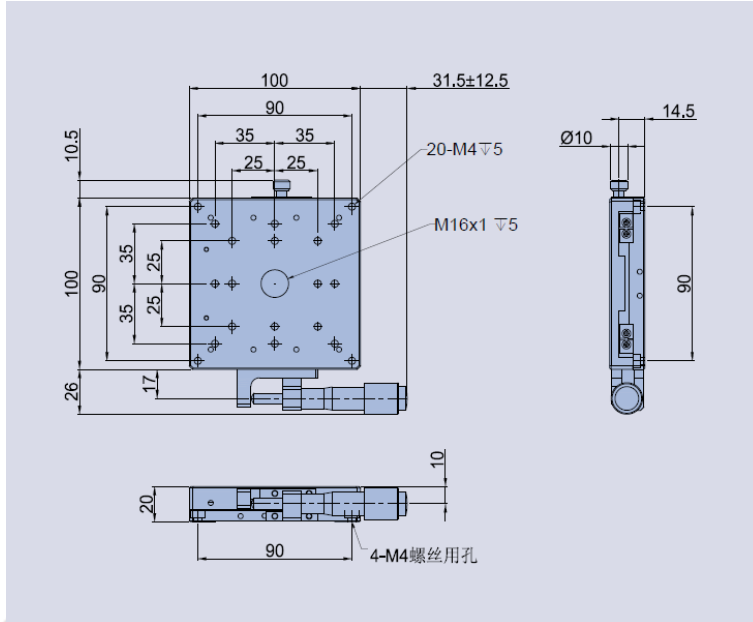

■ X11-100R

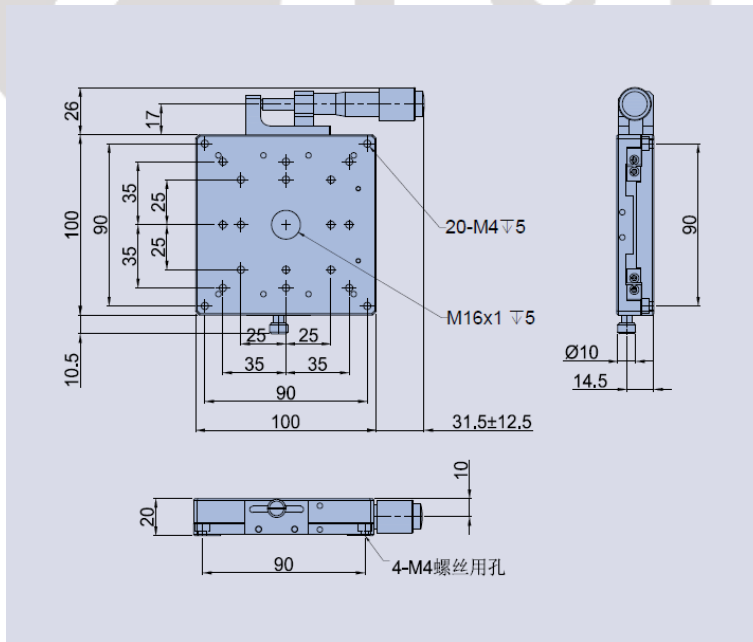

■ X11-100C

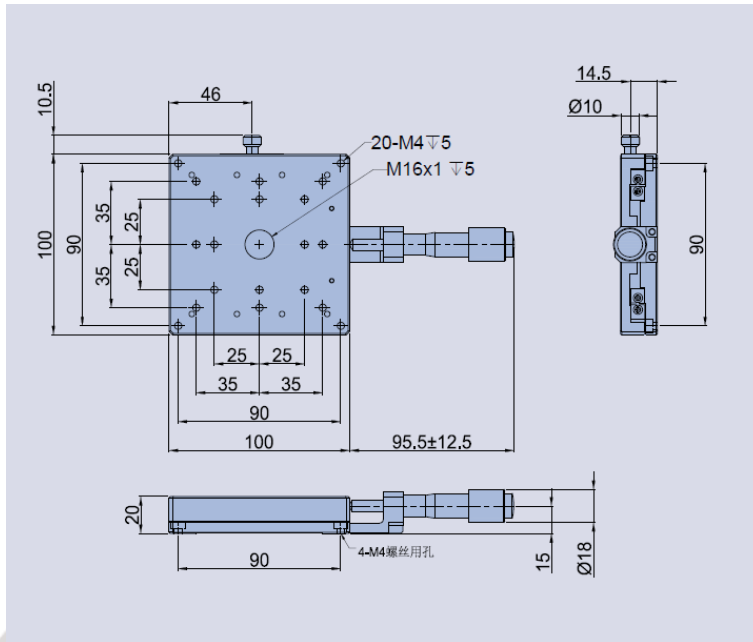

■ X11-100CZ

