

# 产品规格书

## Product user manual

产品名称	手动五维调整架
Products type	
产品规格	X52 系列
Specification	
产品型号	X52-60L、X52-60R
Products series	
<p>此滑台为复坦希公司标准规格，订购量 1-20 台之间，可在当日发货。订购量大于 100 台，请联系我们确认货期。</p> <p>发询价单至邮箱：<a href="mailto:futansi@futansi.com">futansi@futansi.com</a></p> <p>也可致电：021-69790531，欢迎垂询！</p>	
  	

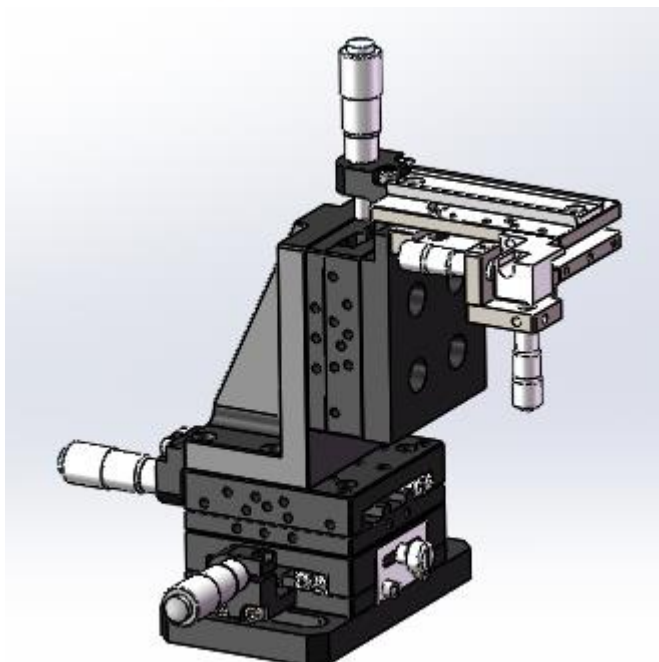

核准	审核	制订
FTS	<i>FTS</i>	FTS

一. 基本参数:

X52 系列		
型号	X52-60L	X52-60R
分辨率	10 μm/刻度	10 μm/刻度
XZY 轴型号	参照 X32-60L	参照 X32-60R
倾斜轴型号	参照 FT21-60L	参照 FT21-60R
XYZ 行程	±6.5mm	±6.5mm
倾斜行程	±3°	
自重	7kg/f	7kg/f
材质-表面处理	铝-黑色氧化处理	

二. 外形尺寸图

■ X52-60L

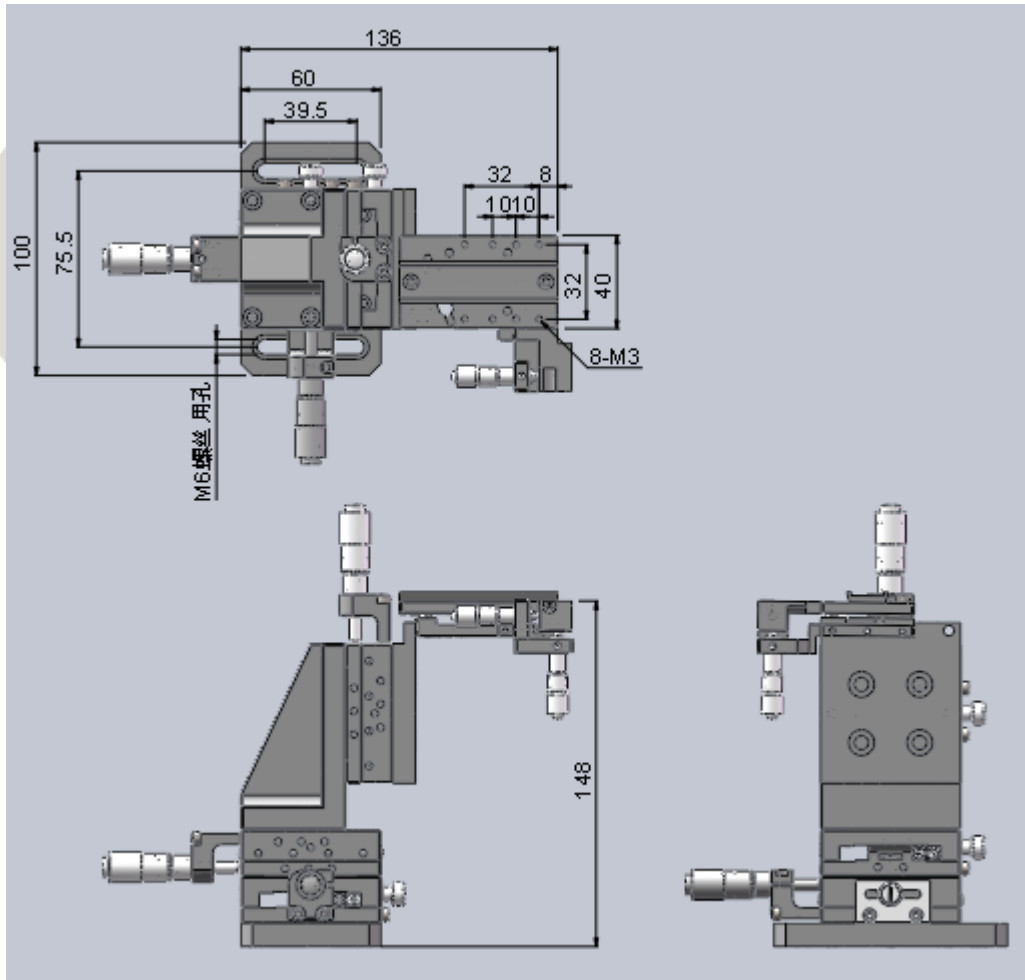

■ X52-60R

